

Д. Акматов, А. Багдасарян



ТАСВИРИЙ-БАДИИЙ МЕХНАТ

3

Година нова и уаттар

Қирғизистон Республикасининг
Давлат Байроғи



Қирғизистон Республикасининг
Давлат Герби



Қирғизистон Республикасининг Давлат Гимни

*Сўзи: Ж. Садиқов, Ш. Кулуевники
Мус.: Н. Давлесов, Қ. Молдобасановники*

Ак мөнгүлүү аска-зоолор, талаалар,
Элибиздин жаны менен барабар.
Сансыз кылым Ала-Тоосун мекендеп,
Сактап келди биздин ата-бабалар.

Нақарот: Алгалай бер, кыргыз эл,
Азаттыктын жолунда.
Өркүндөй бер, өсө бер,
Өз тагдырың колунда.

Байыртадан бүткөн мүнөз элиме,
Досторуна даяр дилин берүүгө.
Бул ынтымак эл бирдигин ширетип,
Бейкуттукту берет кыргыз жерине.

Нақарот:

Аткарылып элдин үмүт-тилеги,
Желбиреди эркиндиктин желеги.
Бизге жеткен ата салтын, мурасын,
Ыйык сактап, урпактарга берели.

Нақарот:



Семен Чуйков.
«Совет Қирғизистонининг қизи»

Д. А. АКМАТОВ, А. А. БАГДАСАРЯН

ТАСВИРИЙ-БАДИИЙ МЕҲНАТ

Бошланғич мактабларнинг
3-синфи учун дарслик

Қирғизистон Республикаси
Таълим ва фан вазирлиги тасдиқлаган

Бишкек - 2014
«Билим-компьютер», «Зангак-97»

Қирғиз Республикаси
Билим, Ғиёлим ва Таълим вазирлиги
Министрлиги
№ 9 01.01.2014 й. 11
0210

Миянхотел ва Ғиёлим,
Таълим

Қирғиз Республикаси
Тадрис методлари
А. А. БАГДАСАРЯН

2014
№ 147/14
147/14

УДК 373.167.1

ББК 74.266.4

А 40

Акматов Д. А., Багдасарян А. А.

А 40

Тасвирий-бадий меҳнат: Бошланғич мактабларнинг 3-синфи учун дарслик. – Б.: «Билим-компьютер», «Зангак-97», 2014. – 72 б., ил.

ISBN-978-9967-31-133-6

А 4306021700-14

УДК 373.167.1

ББК 74.266.4

ISBN-978-9967-31-133-6

© Акматов Д., Багдасарян А., 2014

© ҚР Таълим ва фан вазирлиги, 2014

© «Билим-компьютер», 2014

© «Зангак-97», 2014

Азиз ўқувчилар!

Иккинчи синфда сиз бадиий меҳнатнинг баъзи кўникмаларини ўзлаштирдинглар, атроф-муҳитга назар солганда йилнинг турли фаслларида табиатнинг гўзаллигини кузатишни ўргандингиз, ўз қўлларингиз билан расмлар чизганда манзараларни, безакларни тузишга, совгаларни, очиқ хатларни ўйлаб топишга ва тайёрлашга ўргандингиз. Бироқ сизларга санъат соҳасида ўз билимларингизни чуқур ўзлаштиришингиз керак. Санъатнинг турли соҳалари бўйича билимларингизни амалий иш устидаги кўникмаларни ривожлантириш учун кўп нарсаларни билишга тўғри келади. Ўшандагина ҳаётнинг рисоладагидай гўзал ва бахтли бўлишга ўз ҳиссаларингизни қўшасизлар.

Муаллифлар.

Бадий меҳнатга зарур қуроллар



ҚОҒОЗ



альбом



оддий ва рангли
қаламлар



мўй қаламлар



акварель
бўёқлар



ўчирғич



пастель



металл перо



тушь

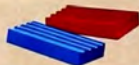

пластилин



гуашь бўёқлар



хивичлар



лой билан ишлаш
учун доска

Гигиена тўғрисида унутманг!

Қаламларни, мўйқаламларни тишлаб, оғизга солманг.

Бўёқларни қўлингиз билан ушламанг.

Ишлагандан кейин қўлларингизни ювинг.

КУЗ РАНГЛАРИ

1-2-
дарслар

Рассом учун табиатни тасвирлашда унинг энг муҳим хусусиятларини кўриш ва уларни ёдда сақлашга ҳаракат қилиш ғоят аҳамиятлидир. Биз буни зийраклик деб ҳисоблаймиз.

Рассом учун табиатнинг қайси хусусиятлари муҳим?

Турли нарсаларнинг шакллари, уларнинг фазодаги нисбий ўлчовлари, рангларини, яқиндаги ва узоқдаги нарсалардаги ёруғликнинг таралишини кўриш ва ёдда сақлаш муҳимдир.

Зийраклик билан кўриш, хотирада сақлаш билан боғлиқ. Сиз кузатув олиб борганда эслаб қолгандаги кўриниш қанчалик юкори бўлса, сизнинг расмингиз шунчалик мазмунли ва кизиқарли бўлади. Бундай қобилиятларни мустақил тез-тез машқлар билан бажариб, ривожлантириб нарсаларнинг аслига



Гапар Айтиев. «Қирғизистоннинг жанубидаги оқиом»

қараб кўпроқ тасвирлаб, ҳомаки расмлар ва эскизларни тузиш керак.



Юристанбек Шигаев. *«Иссиқ-Кўл соҳили»*



Исаак Бродский. *«Кеч куз»*



Исаак Левитан. «Куз»

Табиатни кузатганда, бизга яқин турган нарсалар йирикрок кўриниши, қанчалик йироклашган сари, улар кичрайишиб кўринмай қолишини кузатиш мумкин. Тасвирлашда ҳақиқий ўзига ўхшатиш учун буларнинг ҳаммасини ёдга олиш керак.

Топшириқ

Ўзингиз чизган расмлар ёрдами билан ёки хотира асосида кузги пейзажнинг расмини солинг. Яқин ва узоқ нарсаларнинг: дарахтлар, уйлар, тоғлар в. б. кўринишларга эътибор беринг. Дарахтларнинг, ернинг ва осмоннинг рангига диққат ажратинг. Ҳар доим уларни ўзаро таққосланг. Таққослаганда иссиқ ва совуқ рангларнинг туслари, шунингдек ёруғ ва қоронғу тонларнинг туслари яхши кузатилади.

3-4- дарслар

Перспектива сўзи орқали биз чизилган расмдаги фазонинг теранлигини тушунамиз. Агар сиз қоғоз текислигини фазо деб тасаввур қилсангизлар, унда сизларга расм солиш хийла енгилроқ бўлади. Буни яшаш осон эмас, бироқ сизлар буни секин-аста ўрганасизлар.

Расмда теранликни қандай тасвирлаш керак? Буни тушунишга уриниб кўрамиз.

Стул текислигига қандайдир бир қутичани қўйиб уни ҳар тарафдан қараб кўринглар.

Қутичанинг ҳар турли кўрингани, уни сизларнинг қайси ердан қарашингларга боғлиқ бўлади. Нуқтаи назардан қарасангиз, сиз уни ҳар хил кўрасиз.

Агар тепадан қаралса, унда фақат усти тўғритўртбурчак кўринади, агар сал пастрокдан, ёнидан қаралса, унда ён томонлари ҳам кўринади. Қутичанинг устки қисмини эса сизлар аслида тўғритўртбурчак шаклида эмас, мутлақо бошқа шаклда кўрасиз.

Демак, нарсаларни қайси томондан қарамайлик, уларни биз турли хил кўрамиз. Бироқ, биз расмларда нарсаларнинг аслини ҳам қандай эканлигини тасвирламасдан биз уларни кўрганимиздай тасвирлаймиз. Лекин уларнинг барчасида муайян қонунийлик бор, уларни *перспектива қонунлари* деб атаймиз. Сатҳ чизигини эсга олайлик. Бу ҳақда бизга 1-синфдан маълум. Сатҳ чизиги кўзимиз ўнгида турганлиги бизга маълум. Демак, нуқтаи назар ҳам сатҳ чизигининг тўғрисида туради.

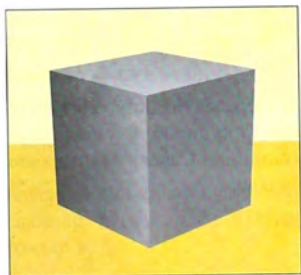
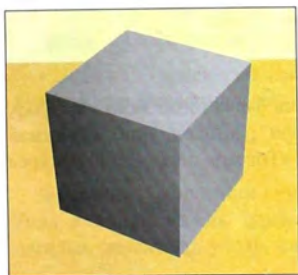
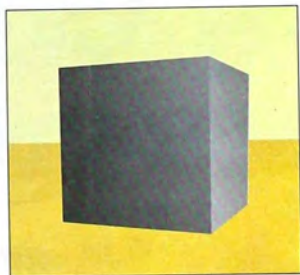
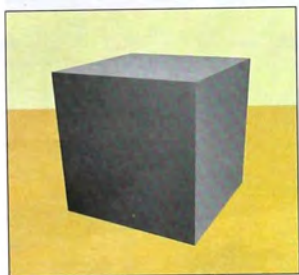
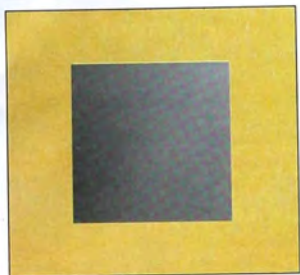



Мартiros Сарьян. «Тоғлар»

Перспективанинг қонуни бўйича барча бизга яқин нарсалар, яққол кўриниб у узоклашган сари ранглари ўчиб кўринмай қолганини Сарьян Мартirosнинг «Тоғлар» деган асарида кўрса бўлади.



Расм. «Боом дараси»

Бу расмда ҳам, дарахтлар ва машиналар биздан узоқлашган сари кичрайиб, йўл кичрайиб сатҳ чизигида нуқтага айланганини кўрамиз.

Демак, сизлар қуйидагиларни билишингиз лозим:

- Нарсалар биздан узоқлашганига қараб кичраяди.
- Энг узоқ нарсаларни биз сатҳ чизигидан кўрамиз.

Топширик

Фазонинг теранлигини кўрингандай қилиб чизиб кўринглар. Унда яқин ва узоқда турган нарсалар кўрингандай бўлсин, масалан, дарахтлар, уйлар, симёғочлар в. б.

МАВЗУГА ОИД НАТЮРМОРТ

5-6-
дарслар

Натюрморт тушунчаси сизларга таниш. Энди, «мавзуга оид» сўзининг маъноси билан танишайлик. «Мавзу» сўзи ҳам сизларга таниш, сизла уни тез-тез қўлланасиз: масалан, дарснинг мавзуси, кўшиқнинг мавзуси ва шунга ўхшаш. Мавзуга оид сўзи маълум мавзуда нимани ўзида мужассамлаштирганини, нима тўғрисида эканлигини англатади.

Демак, натюрморт ҳам мавзуга эга бўлиши керак. Француз рассоми Жан Батист Симеон Шарденнинг натюрмортига қаранг.



Жан Батист Симеон Шарден.
«Санъатнинг атрибутларидан натюрморт»

Расмда кўриниб тургандай, ундаги барча нарсалар – санъатнинг атрибутларидир. Расм – «Санъатнинг атрибутларидан натюрморт» деб аталади.

Бу расмнинг мавзуи – «Санъат».



Илья Машков. «Оқ саноч ва мевалардан натюрморт»

Бу натюрморт мавзусини «Табиат саҳовати» деб аташ мумкин.



Татьяна Зверева. «Шарқ натюрморти»

Айрим асарлардаги нарсаларнинг қайси давр ва кимларга тегишли нарсалар қандай тасвирланганини фаҳмласа бўлади.

Мавзуга оид натюрмортда барча предметлар маънога бирлашиши ва бир мавзуга бўйсунishi мавзуга оид натюрморт учун муҳимдир.

Натюрморт тузинг: нарсаларни маъноси бўйича ўзаро боғлиқликда жойлаштиринг, улар рангларига кўра яхши мослашсин.

Натюрморт қилиб тасвирлаш тартиби:

1. Тасвирладиган нарсаларнинг формалари, умумий ҳажмдаги қоғоз бетига (форматга) лойиқ жойлашишини ҳисобга олиб, белгилаш керак.

2. Чизилаётган нарсаларни текислик юзасига тўғри жойлаштиришда сўзсиз сатҳ чизиғини ва перспектив тузилишини аниқлаб олиш зарур.

3. Чизилаётган нарсанинг шаклларига мос майда-майда бўлақларни игна ипигача танлаб, майдалаб тасвирласа бўяшга осон бўлади.

4. Чизиладиган расмларга ёруғ ва қоронғу ерларни аниқлаб олиш керак. Ундан кейин унга мос акварель бўёғи билан сувни кўп қўллаб рангларни саралаб, енгил берса бўлади.

5. Бўяётганда ёруғликнинг умумий ёйилишини ёдга олиб, нарса бетигаги ёруғликни кўланкаси ўтишини контраст тасвирлаб кўрсатиш керак.

6. Идиш ва бошқа нарсаларнинг рангларини умумийлаштириб, ишни яқунласа бўлади.

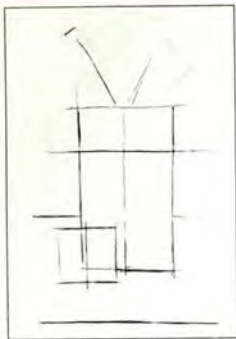

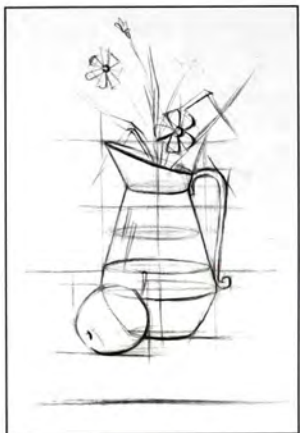

Топширик

Мавзуга оид натюрмортни чизинг.

Бунинг учун гуашь бўёқларидан фойдаланинг.

Гуашдан қандай қилиб тўғри фойдаланиш керак?

Оқ ёки кул рангдаги кичкина сирланган сопол тахтачани олинг. Таёқча ёрдамида сопол тахтачадаги мавжуд идишлардаги бўёқдан бироз микдорида солинг. Бўёқларни тахтачанинг четлари бўйлаб жойлаштириб, ўртасини бўёқларни аралаштириш учун бўш қолдириг. Ёнига сув қуйилган идишни қўйинг. Бўёқларни аралаштиришдан аввал, мўйқаламни сув билан намланг. Иш тугагандан кейин бўёқли тахтачани жўмракдан оққан сув билан юғич ёки латта билан ювинг.



7-8-
дарслар

Бу дарс учун олдиндан турли дарахтларнинг баргларини, ўтларни, гулларни ва ҳар хил ўсимликларни тўплаш керак. Шунингдек, бўёқлар, мўйқалам, қайчи ва елим бўлиши керак.

Топширик

Бу жуда қизиқарли топширик бўлади. Гуллар, ўтлар ва барглardan ҳайвонларнинг ва қушларнинг шаклларини тайёрлашга ҳаракат қилинг. Унга ўзингизнинг фаразингизни ва хаёлингизни қўшинг ва ишга киришинг.

Бу топширикка бир неча намуна.



Топширик

Барглardan ва ўтлардан нақшли композициялар тузинг. Ўсимликлардан безак тузиш қийин эмас, улар буни қандай яшаш кераклигини сизга ўзлари айтиб бераётгандек. Композициянинг деталларини қоғоз бетига тизиб, унинг чиройли эканлигига ишонгандан кейингина ёпиштириш керак.

Бу композициялар асосида безакларнинг чизикли расмларини чизиб ундан кейин рангларни қўллашингиз мумкин.

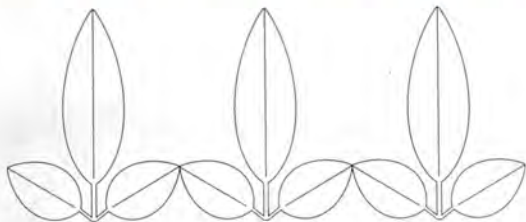

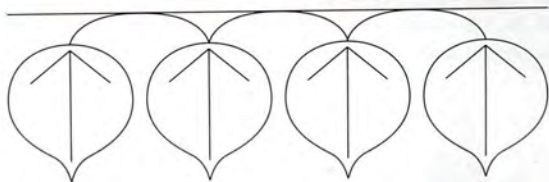

ТАБИАТДАГИ ВА ЖИВОПИСДАГИ РАНГЛАР

9-
дарс

Бадий меҳнатда живописдаги ранглар муҳим роль ўйнайди. Расмлар ҳақиқатга яқин ва чиройли бўлиши учун расмчи табиатдаги кўплаган рангларнинг фаҳмлаб ва уларни ўз асарларида тасвирлаб беришни билиши лозим.

Тажриба бўлмаса буни дарров кўзда пайқаб бўлмайди, лекин тегишли тажриба тўплаб ўзлаштиргандан кейин табиатдаги рангларнинг турли-туманлигини пайқаш мумкин. Шунинг учун сизлар бўш вақтда кўпроқ расм солишингиз даркор.

Табиатни аниқ ва тушунарли тасвирлаш учун осмон, ер, тоғлар, водийлар, ҳаво, ёмғир, қор, ҳайвонлар ва кўрганларнинг ҳаммасини умумий – **табиат объектлари** деб атаيمиз.



Иван Айвазовский. «Тўққизинчи вал»



Иван Айвазовский. «Кримдаги денгиз пейзажи»

Сиз биласизлар, ёруғликнинг ёйилишига қараб, табиий мухитдаги барча объектларнинг одатдаги ранглари ўзгаради. Масалан, яшил дарахт йирокдан кўк сезилиши, қуёш нурларида эса – сарикроқ кўриниши мумкин. Ёки, масалан, сув, қандай рангда? Сизлар бу саволга жавоб бера олмайсизлар. Лекин қараб кўрсанглар, кўлдаги сув кўк ёки яшил ва ҳатто кизил бўлиши ҳам мумкин, у осмон қандай бўлишига боғлиқ сабаби у кўлнинг юзи, куннинг қайси вақтдалигига, биз қайси томонидан кузатганимизга қараб акс этади. Бунга мисол сифатида И. Айвазовскийнинг «Тўққизинчи вал», «Кримдаги денгиз пейзажи» асарларига қаранг.

Сизлар француз рассоми Поль Сезаннинг «Муқаддас Викториа тоғи» картинаси, ва картина фрагментининг катталаштирилган турини қараб кўрсанглар, бу ерда рангларнинг турли-туманлиги яхши пайқалади.



Поль Сезанн. «Муқаддас Виктория тоғи» расми



Расм фрагменти

ИССИҚ ВА СОВУҚ РАНГЛАР

1-2-
дарслар

Табиатда нарсаларнинг ранглари ёруғликда акс этишига боғлиқ. Шу сабабли нарсаларнинг табиий ранглари уларнинг фазода ёруғликнинг қандай тегишига қараб ўзгариши мумкин.

Масалан, дарахтлар қуёш ботгандаги нурлар таъсири остида яшил эмас, қизғиш кўринади, оқ қор Қуёш чиқиб келаётганда қизғиш тус олади, кундузги акси эса – кўкиш тусда бўлади.

Бироқ табиатда биз фақат муайян муҳитларнигина эмас, балки сояларни ҳам кузатамиз. Ёруғликдаги табиий муҳит турли-туман бир-хил эмас ва шунга яраша фазода нарсаларнинг ранглари ўзгариб туради. Биз биргина нарсани, айтайлик, дарахтнинг ёруғлик теккан жойини бир рангда, соя теккан жойи – бошқа рангда кўраемиз. Кўпинча бу иссиқ ва совуқ рангдаги туслар билан уйғунлашади.



Николай Рерих. «Ҳимолой Эверест»



Николай Рерих. «Ҳимолай. Қизгиш, кўкиш тоғлар»

Баъзида бу ранглар ўзаро сурилишиб мураккаб рангларга айланади. Иссиқ ва совуқ бир-бирларини тўлиқлашади ва гўзал кўринишда табиатдагидай ҳамда турли-туманликка олиб келади. Бундай кўринишни Николай Рерихнинг асарларида кузатасизлар.

Сиз қачон расм солишда натурадан фойдаланганингизда бу ҳолни ҳисобга олинг. Натурани диққат билан кузатинг ва бу ўзгачаликларни пайқашга ҳаракат қилинг.

КУЗГИ ЁМФИР

Француз rassomi Камил Писсаронинг «Париждаги кўча» картинасида иссиқ ва совуқ рангдаги тусларнинг бирикиши кўзга яхши ташланади.



Камиль Писсарро. «Париждедаги кўча»

Тошширик

Кузги манзарани чизинг. Кузда тез-тез ёмғир ёғади, табиат маъюслангандай, қуёш булутларнинг орқасига беркинади. Дарахтларнинг оч сарик, кизил ранглари ўзининг ёруғлигини йўқотади. Табиатнинг биздан олисда турган объектлари ёмғир туфайли кўринмай қолади. Иссиқ ранг туслари совуқ рангдаги туслар билан қўшилишади.

Бу картинада иссиқ ва совуқ рангдаги туслари қандай қўшилиб уйғунлашишини кўрса бўлади.

БАДИЙ УМУМЛАШТИРИШ ДЕГАНИ НИМА?

3-4-
дарслар

«Бадийлик» сўзи нимани англатса, «санъат» сўзи ўшани англатади, «Бадий умумлаштириш» ифодасини биз «санъатда умумлаштириш» ифодаси билан алмаштира оламиз. Лекин «умумлаш-

тириш» нимани англатади?

Яна бир марта Поль Сезаннинг картинасига қаранг. У дарахтларни қандай тасвирлаганини кўряпсизми? Бу дарахтларда кўпсонли япроқлар ва бутоқлар бор эди-да. Улар қаёқда? Уларнинг ўрнига биз дарахтни аслида бўлган майда икир-чикирларсиз фақат умумий турини кўрамиз. Шундай қилиб бутун ўтларнинг, тошларнинг икир-чикирларисиз ялпи туринигина кўрамиз. Мана шунинг ўзи умумлаштиришдир. Рассом бундай умумлаштиришларни нима учун ясайди? Табиатни бутун майда икир-чикирларигача ёзиш мумкинмикин? Албатта мумкин! Бироқ ҳар доим қандайдир энг асосийси ва муҳим нарсаси бор. Шунингдек ҳеч нарсага арзимайдиган қандайдир иккинчи даражалиси ҳам бўлади. Демак, бу иккинчи даражалисини ёзишга ҳожат йўқ. Рассом бунинг учун нима асосий ва нима иккинчи даражали эканлигини ўзи аниқлайди. Яъни рассом табиатдан тўғридан-тўғри кўчирмасдан, берилган жойнинг гўзаллигини аниқлаб турган асосий нарсани умумлаштириш орқали излайди. «Бадий умумлаштириш» фақат тасвирий санъатгагина эмас, балки санъатнинг бурча турлари: адабиёт, мусиқа в. х. учун ҳам ҳосидир. Сиз ўзингиз ҳам расм солганда шубҳаланмасдан шундай умумлаштиришларни қўлласанглар бўлади.

Валентин Серовнинг «Қиз ва шафтолилар» картинаси бадий умумлаштиришга ёрқин мисол бўлиб хизмат қилиш мумкин.



Валентин Серов. «Киз ва шафтолилар»

Топширик

Манзарани рангли қаламлар билан оддий графит қаламдан ҳам фойдаланиб тасвирланг ва умумлаштиринг. Яқин нарсалар очик ва муфассалроқ, йироқдагилари эса ночорроқ, ноаниқ кўриниши ёдингизда бўлсин. Фазонинг теранлигини кўрсатишга ҳаракат қилинглар. Сатҳ чизиғи тўғрисида унутманг. Ўша каби картинани дарров уйда ҳам, лекин рангли бўёқлар, гуашь ёки акварель орқали тасвирлашга уриниб кўринг.

Француз рассоми Жан Франсуа Милленинг «Барбизон» ўрмонининг қишдаги чет ёқаси» деган расмига қараб рассом қандай умумлаштиришлар ясаганига диққатни жалб қилинг. Дарахтлар узоқда аранг кўринади, шунинг учун улар олисдагидай сезилади.



Жан Франсуа Милле. «Барбизон» ўрмонининг қишдаги чет ёқаси»

ХАЛҚ ИЖОДИЁТИ

5-6-
дарслар

Асарлар яратишни санъат асарларини биз ижодиёт деб атаймиз. Яратиш – тузиш демакдир. Халқ ижодиёти – бу халқ хунармандлари, усталари томонидан яратилган санъатдир. Асосан бу декоратив-амалий санъат буюмларидир.

Халқ ижодиёти турли-тумандир. Ҳар бир халқнинг ўз урф-одати бор. Баъзилари ўзларининг ажойиб гиламлари билан маълум бўлса, бошқалари – ёғоч буюмлари билан, айримлари – лойдан ясалган буюмлари билан, бошқалар эса – суякка ўйиб нақш солиш билан, заргарлик безашлари билан маълум в. ҳ. Бу урф-одатлар кўпинча хунармандчилик ишлаб чиқаришгача шаклланади.

Хунармандчилик ишлаб чиқариш – бу кичкина ишлаб чиқариш. Биз уларни «халқ хунармандчилиги» деб атаймиз. Халқ хунармандлари ва усталари ўз ишлари билан шундай юксак маҳоратга эришадиларки, уларнинг қўллари билан яратилган санъат буюмлари катта талаб билан фойдаланилади.





КУЛОЛЧИЛИК

Амалий ҳунармандчиликда кенг тарқалган соҳалардан бири – бу кулолчилик санъатидир.

«Керамика» грекча сўздан олинган бўлиб «лой» деган маънони англатади. Демак, кулолчилик буюмлари – бу лойдан ясалган буюмлардир. Қадим замонлардан бери одамлар лойдан кўп фойдали ва чиройли нарсаларни ясашни ўрганишган. Бу идиш-товок, бежирим гулдонлар, кичкина ҳайкалчалар, нақшланган тахтачалар в. ҳ. Лекин, лойдан ясалган буюмлар фойдаланишга яроқли бўлиши учун, уларни махсус печларда пиширишади. Натижада тошдай пишиқликка эга бўлади. Ундан кейин уларни турли гуллар ва нақшлар билан безашган. Қадимги Хитойда чини ясашни ўрганишган. Бу бизнинг ҳаётимизда кулолчиликнинг кенг тарқалган, амалда ҳар бир уйда қўлланилган энг нозик ва нафис турларидир. Бу идиш-товок, кўркам гулдонлар, кичкина ҳайкалчалар, деворларни қоплаш учун тахтачалар в. ҳ. Ҳозир кулолчилик буюмлари ишлаб чиқарувчи кўплаб катта заводлар мавжуд. Турли лойдан буюмларни яратувчи халқ усталари ҳам бор. Уларни кулоллар деб атаймиз.





Топширик

Маълум микдордаги лойни олиб ундан кичкина гулдонча ясанг. Буни қандай яшаш мумкин? Расмга қаранг ва сиз бунинг қийин эмаслигига ишонасиз.

Олдин лойдан расмда кўрсатилгандек юпқа лой ўрамаларни юмалатинг. Сўнгра гулдончанинг таги учун думалоқ кулчани тайёрланг. Агар сиз тайёрлаганларингиздан бирининг устига иккинчисини қўйиб, ёнидан силлиқласангиз, ўйлаган нарсангиз аста-секин пайдо бўлади. Гулдонни яшашни тамомлаганингиздан кейин, унга хипчининг ўткир томони орқали нақшлар яшашингиз ёки кичкина лой шарчаларини устига қўйишингиз мумкин в. ҳ. Уни қуригунча қўйиб қўйинг. У аста-секин уй ҳароратида қуриши лозим.

Агар сизнинг шахрингизда сопол ёки кулолчилик уста-хоналари бор бўлса, сиз улардан печда гулдончангизни пишириб беришини илтимос қилишингиз мумкин. Ўшанда сизда ўз қўлингиз билан тайёрланган ҳақиқий гулдонча пайдо бўлади.







Лойдан тайёрланган гулдон ва кўзаларни расмларда кўрсатилган чизиклар, рельеф турида ва турли ранглар ёрдами билан безасанглар бўлади.

ЯНГИ ЙИЛ АРЧАСИНИ БЕЗАШ

7-8-9-
дарслар

Янги йил – барча халқларнинг сеvimли байрами. Уларнинг ҳар бири ўзининг халқи анъаналарига кўра, байрам қилишади. Кўп халқларда янги йил арчасини ўрнатиш ва уни безаш яхши анъаналарга айланган.

Янги йил арчасини безаш – болалар ва ўсмирларнинг сеvimли машғулоти. Янги йил арчасини безашда ҳар бири, унинг арчаси ҳаммадан чиройли ва кўркам бўлишига интилади. Сиз, азиз болалар, ўз кўлингиз билан янги йил арчасини безаш учун баъзи ўйинчоқларни ясашингиз мумкин.

Биз сизларга ўз қўли билан ясалган янги йил ўйинчоқларининг баъзи мисолларини кўрсатамиз.



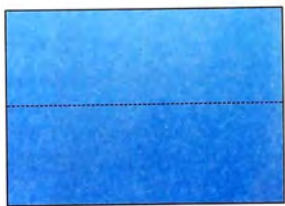





Бунгача ўрганган усулларни қўллаб, турли бадий воситалардан Янги йил арчасини эртақларидагидай ясаб, байрамона кайфият ҳада этсанглар бўлади.

Ўз билимларингизни текширинг

- 1 «Нуқтаи назар» нимани англатади?
- 2 Фазонинг теранлигини биз шартли равишда қандай атаймиз?
- 3 Қандай рангларни биз совук, қайсиларини иссиқ деб атаймиз?
- 4 Рассомчиликда қайси ранглар асосий деб ҳисобланади?
- 5 Фазода нарсанинг ранги нимага боғлиқ бўлади?
- 6 Бадиий идиш-товоқ тайёрлаш санъати қайси турга таалукли?
- 7 Кулолчилик дегани нима?
- 8 Нима учун биз «халқ ижодиёти» деймиз?
- 9 Сиз манзарали-амалий санъатнинг қайси турларини биласиз?
- 10 Сиз тасвирий санъатнинг қайси жанрларини биласиз?
- 11 «Композиция» тушунчасини сиз қандай тушунасиз?

12 Тасвирий санъатнинг бу намуналари қайси жанрларга таалукли?



ҚИШ МАНЗАРАСИ

1-2-
дарслар

Агар сизлар таътил пайтида табиатни кузатсангиз, унда кузнинг сариқ рангларга кириб сўлганини пайқайсизлар. Ер ва дов-дарахтларни қор қоплаган, табиат оқ либос кийган. Бирок, диққат билан қарасангиз қорнинг унча оқ эмаслигини пайқайсиз. Қорда рангнинг туркум туслари бор. Бу тусларни кўриш учун, тоза оқ қоғознинг varaғини олинг ва уни қиш табиатининг ранг туслари билан таққосланг.

Хаво булут бўлгандаги қиш манзараси қуёшли кундаги манзарадан фарқ қилади. Қуёш нур сочиб турганда ранглар ярқираб аниқроқ кўринади, хаво булутли бўлганда эса – ранглар бўзариб хира, ғамгин кўринади. Бирок табиатнинг ҳар бир даври ўзига хос чиройлидир.



Арсений Мешерский. «Қишки манзара»



Александр Игнатъев. «Чон-Кеминга киши келди»



Арсений Мещерский. «Кизиги манзара»

Топширик

Иккита расм солинг, биринчи акварель, иккинчисини эса гуашь билан. Бу расмларни солиштиринг. Расм солишнинг қайси воситаси билан ишлаш усули, киши манзарасини бериш учун кўпроқ қулай ва нима учун?

ТОШЛАРДАГИ НАҚШЛАР

3-4- дарслар

Азалдан заминимизда қадимги одамлар, ота-боболаримиз яшаган. Уларнинг ҳозиргидай уйлари ҳам, мактаблари ҳам, машиналари ҳам бўлмаган. Улар дарёларнинг қирғокларида, тоғларнинг ён-бағирларида, унгуларни текислаб яшашган. Биз уларни «ибтидоий жамоа тузуми одамлари» деб атаймиз. Улар расм солишни жуда севишган.

Унгуларда ҳозирги кунгача ҳайвонларнинг, одамларнинг овчилик пайтини акс эттирган расмлари сақланган. Кўп расмлар ва нақшлар қояларда ҳам сақланган. Бу расмларни улар ўткир нарсалар билан ўйиб чекиб чизишган. Бу расмларни биз **петроглифлар** деб атаймиз. Бизнинг мамлакатда ҳам петроглифлар сақланган кўп жойлар мавжуд. Бу жойларни биз ибтидоий санъатнинг ёдгорликлари деб атаймиз. Уларнинг энг машҳури Фарғона водийси тоғ тизмалари ён-бағрида учровчи «Саймалуу-Тош» ёдгорликлари ҳисобланади. Бу воҳада бундай петроглифларнинг сони 90 мингтага етади. Петроглифлар фақат тасвирий санъатнинггина эмас, балки ёзувнинг ҳам шаклланишига асос бўлган.

Қирғизистоннинг пойтахтида Г. Айтиев номи миллий бадий санъат музейи бор. Сизлар бу музейга бориб, қадимий петроглифлар билан танишиб, шу билан бирга сополдан ясаган меҳнатингларда ана шу петроглифларни кўлаб, уларга иккинчи ҳаёт берган расм Жумагул Ташиевнинг ишларини кўрсанглар жуда фойдали бўлади.

Музейга экскурсия ташкил этиб, ўзингиз билан бирга альбом олиб бориб, кулолчилик ва нақш билан ишлашда кўлланиладиган бир неча петроглифни кўриб чизиб келинглар.



«Саймали-Тош» даги петроглифлар



Жумагул Ташиевнинг петроглифларни қўллаган сопол буюмлари.

БАЛБАЛ ТОШЛАР

5-6-
дарслар

Қадим замонларда малакали rassomлар бўлган эмас. Шу сабабли қадимги санъатнинг кўплаб асарларини халқ санъати деб атаймиз. Уларга Ўрта Осиё худудида топилган кўплаган «балбал тошлар» киради.

Балбал тошлар – инсон қадди-қоматининг тошдан ясалган ҳайкал шаклидаги ҳайкаллар, кўпинча аскарларнинг тасвирларини акс эттиради. Бу маданий, илмий ва тарихий аҳамиятга эга бўлишдан ташқари бу билан бирга авлоддан-авлодга ўтувчи бадиий қимматга эга манба бўлиб ҳисобланади.



Ормонали Идрисов. «Унутилган куй»

Топширик

Сизлар топширикни бажариш, инсон қадди-қоматини «балбал тошдай» ясаш учун бироз микдорда лой тайёрлаб олишингларга тўғри келади.



БАЙРАМ ГУЛДАСТАСИ

7-8-9-
дарслар

Байрамларсиз ҳаётнинг қизиғи йўқ ва улар ҳар доим бир хил бўлавермайди. Шу сабабли биз байрам кунларини чидамсизлик билан кутиб, унга тайёргарлик кўрамиз. Бизга байрам тантаналари, одамларнинг бир-бирлари билан яқиндан муносабатда бўлиб, бир-бирларига совғалар беришлари ёқади. Бу одамлар ўртасидаги дўстликни мустаҳкамлайди, меҳнатда ва ижодиётда янги муваффақиятларга чорлайди.

Байрамлар – бу биз амалга оширган ишларимизнинг, ўқиган билимизга яқун чиқариб, яна нимани ўрганиб, яна қандай фойдали иш қила олишимиз тўғрисида яқун чиқарувчи кундир.

Келинлар, бу дарсада байрам совғасини ўзимиз яшагга ҳаракат қилиб кўрайлик. Бунинг учун зарур воситаларни тайёрлаб олиш керак. Дастлаб нимани яшаш кераклигини ўйланиб олиш лозим. Совғани ўйлаб топиш енгил эмас. Бу ҳақиқий ижодий иш. Нима совға қилишни ўйлангандан кейин, уни қандай тайёрлаш ва қандай топшириш кераклигини ҳам ўйлашимиз лозим.

Совғани тайёрлаш уч босқичдан иборат:

1. *Совға қандай тақсимлаш лозимлигини ўйлаб топиш керак (тахминий эскиз).*
2. *Уни қандай тайёрлаш керак (базарши технологияси).*
3. *Қандай топшириш керак (топирилувчи қутичанинг кўришиши)*

Бир неча вариантларни кўриб чиқайлик.

1. Гулдаста, ҳаҷем
композицияси.

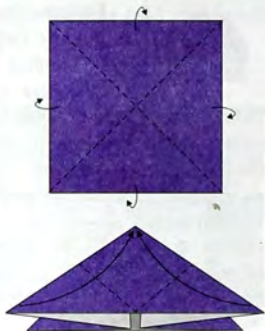

2. Пластилиндан ясалган сувенирлар.



3. Композиция. Қуритилган ўсимликлардан ва гуллардан натюрморт.



ТАБИАТ ВА МЕЪМОРЧИЛИК

1-2-3-
дарслар

Илгари айтиб ўтганимиздек, биз яшаган атроф-муҳит муҳим аҳамиятга эга. Шу сабабли меъморлар фақат уйларнигина куриб қолмай, балки атроф-муҳитнинг қулай ва чиройли бўлиш учун ғамхўрлик қилишади. Улар уйлар атрофидаги барча нарсаларни бир-бирига мос келиб, умумий кўринишда бўлгудай қилиб ташкил этишга ҳаракат қилишади.

Бинони куришдан аввал меъморлар аввал курилишга берилган жойнинг яроқлигини текширишади. Курилиш ишлари атроф-муҳитга зарар етказмаслиги керак. Шундан кейингина лойиҳасини чизишга киришади. Лойиҳа – бу бинонинг барча бўлаклари ва қисмларининг аниқ ўлчовлардаги, лекин кичрайтирилган турдаги, яъни масштабда чизилган чизмасидир. Масштаб чизманинг неча марта кичрайтирилганини кўрсатади. Чизмалар расмлардан шуниси билан фарқ қиладики, улар жазваларнинг ва бошқа чизма асбобларининг ёрдами билан бажарилади.

Энг аввало бинонинг режасини чизишади. Бу бинонинг асоси, берилган жой майдонини эгалловчи майдон.

Кўргазмалилигини ошириш учун қуршаб турган муҳит билан бирга бинонинг кичрайтирилган макетини ҳам тайёрлашади.

Ҳар қайси халқ яшаган еридаги ўз уйларини курилиш материалларига қараб ҳар хил куришган. Бундан ташқари, ҳар бир халқнинг гўзаллик ва услуб тўғрисида ўз тасаввурлари турлича. Масалан, яшаган жойига, уни ўраб турган атроф-муҳитига ва яшаш тарзига боғлиқ. Курилиш услуби уларнинг қайси даврда қурилганлиги тўғрисида ҳам маълумот бериб туради.



Киргизистондаги «Таш-Рабат» карвон саройи.



Бу қадимги грекларнинг «Парфенон» ибодатхонаси.



Сизлар бинонинг чизма турида унинг олд қисмидан олинган кўринишини, олд томонини кўряпсизлар. Меъморчиликда бинонинг олд қисми шундай деб аталади.

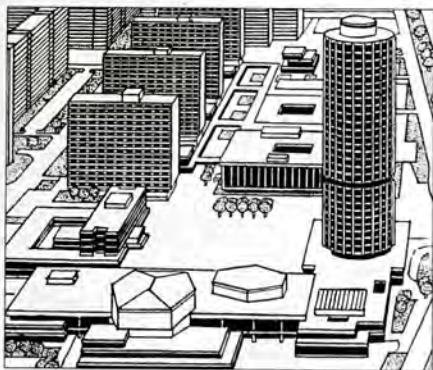

Бу расмда эса шаҳарнинг замонавий туманининг «осмон ўпар» баландликдан чизмаси, яъни баландликдан кўриниши берилган.



Киргиз миллий опера ва балет театри



Гапар Айтиев номи Киргизистон миллий бадний санъат музейи

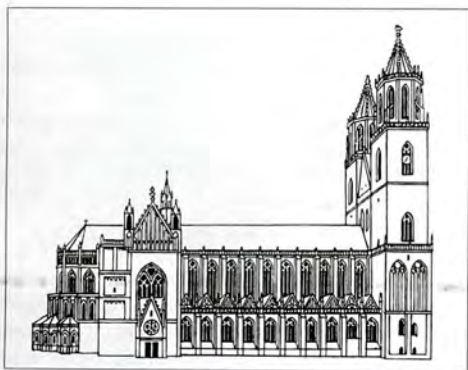

Магдебург



Хумоюн мавзолейи, Хиндистон

Топширик

Уйчанинг узунлиги тахминан 10 см, кенглиги 5 см ва баландлиги 6–7 см бўлган моделини ясанг.

Бу топшириқни турли воситалар билан бажарса бўлади: картондан ва қоғоздан ёки пластилиндан (ўзингларга ёққанини танланг). Агар пластилиндан яшани истасангиз, унда асос учун (нимада яасангиз) қалин картон ёки тахтага ва керакли миқдорда пластилинни тайёрлаб олинглар. Яшани бошлаш олдидан, қоғозда бинонинг шаклини расмга олинг. Жазвалдан фойдаланишингиз мумкин. Расмда уйчанинг деворлари, томи, кириш эшиги ва деразалари қандай рангда бўлишини аниқлаб олинглар. Ундан кейин яшани бошланг. Пластилинни оз сарфлаш учун, уйнинг деворларини юпқа картондан яшаш, ундан кейин уларни бирга тўплаш керак. Бундай қилиш осонроқ ва тезроқ бўлади.

Агар уйчани қоғоздан яшани хоҳласангиз, унда бу расмда бино устида ишлаш босқичлари кўрсатилган. Юпқа картон, қалин, қоғоз, жазвал, бўёқлар ва мўйкаламларни тайёрлаб олишинглар керак. Уйчанинг модели битгандан кейин, унинг атрофидаги майдонча ҳақида ҳам ўйлаш зарур. Балким, унинг атрофида дарахтлар, йўлкалар в. ҳ. бўлишини хоҳларсиз.



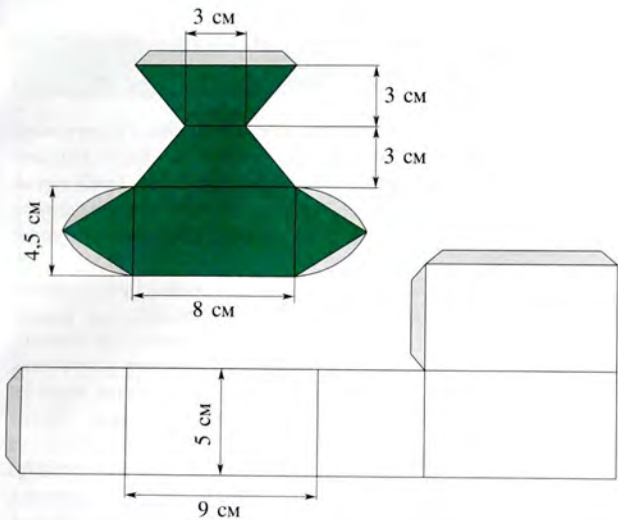

ҚАНОТЛИ ДЎСТЛАРИМИЗ УЧУН УЙЧАЛАР ТАЙЁРЛАШ

4-5-
дарслар

Бир қарашда бу дарснинг мавзуси расм солиш дарси билан боғлиқ эмасдай туюлиши мумкин. Бироқ бундай эмас, чунки бу бизни ўраб турган атрофимиздаги яшаш муҳитини ташкил этишга тегишли бўлгани учун уни гўзал ва қулай бўлишини тақозо этиб туради.

Хайвонлар ва қанотлилар – бизнинг содиқ дўстларимиз. Одамлар уларсиз яшашни тасаввур қила олмайди, биз уларни гўзалликнинг дунёси деб ҳисоблаймиз. Биз уларга суқланамиз, хайвонлар ва паррандаларни тасвирлаб ўзимизга катта завқ олиб келамиз. Шу боис улар ҳар доим биз билан ёнма-ён бўлсин учун, биз уларга ғамхўрлик қилишимиз лозим.

Келинглр, катталар билан биргаликда улар учун уя қурайлик. Хайвонлар учун уй-жой қурилади. Биз ўз қўлимиз билан чуғурчиқ учун уя ясамак бўлади. Чуғурчиқ – келгинди куш. Улар учиб келганда биз ясаган уя энг яхши совға бўлади. Ишни босқичларга бўлиб амалга оширамиз.

Сизларга маълумки, уйни қуриш учун аввал уйнинг чизмасини чизиш керак. Демак, чуғурчиқ уйчаси учун ҳам чизма керак. Буни қандай қилиш кераклигини босқичма-босқич кўрсатамиз. Бу чуғурчиқ уяси устида ишлашга тайёргарлик босқичи бўлади.

1 босқич – уянинг чизмалари ва унга керакли нарсалар

2 босқич – катталарнинг ёрдами билан бу нарсаларни тайёрлаб уяни қуришлар.

Тошширик

Келган кушларга ғамхўрлик қилиш учун фойдали маълум воситаларини олиб фойдаланишни ўрганишлар.

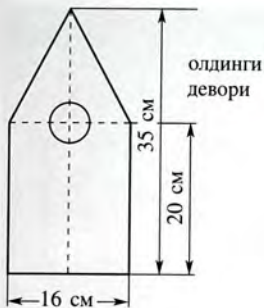

ён деворлари

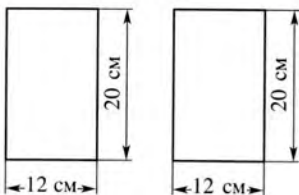

ТОМИ

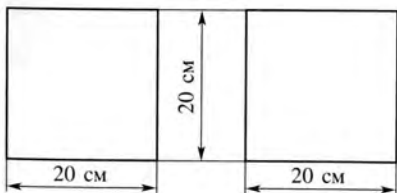

ТАГИ

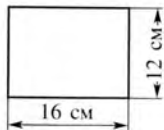



Андрей Репниковнинг ёкимли картинаси «Чугурчиқнинг янги уяси».



БАҲОР ПЕЙЗАЖИ

6-7-
дарслар

Эсланг! Биз сизлар билан мактаб худудини кўкаламзорлаштиришни ташкил этганмиз. Келинглари ўша, биз ўтказган кўчатлар ва гулларнинг ўсганини кўрайлик. Биз қилган ишнинг тўғрилигини текширайлик. Яна қандай қилиб чиройли қилиш нималарни ўзгартириш учун мактаб атрофини қараб чиқайлик.



Топширик

Мақтаб атрофидаги гуллар ўсиб, дарахтлар барг ёзиб, гуллар гуллаб қолибди. Альбомларингизни олиб, ўсимликларнинг ҳар бир бўлақларини: шохчаларини, япроқларини, гулларини расмчалар турида тасвирланглар ва хомаки расмлар турида ясанглар. Атроф-муҳитдаги ҳар бир кўриниш устида изланишни ўрганинглар.

Келгуси дарсда хотира ва хаёллар асосида «Баҳор» мавзига оид композиция тузинглар. Сиз аввалги дарсда ясаган тасвирларингиз ва хомаки расмларингиздан фойдаланинг.

Композицияни дастлаб оддий қалам билан енгил чизиқчалар билан расмга солинглар. Фазо, перспектива ва сатҳ чизиғи ҳақида эсланглар. Композицияни чизиб, тамомлагандан кейин, уни бўяшга киришинг. Ишни бажаришда ўзинглар хоҳлаган техникани танланглар. Рангли қаламлар, акварель ҳамда гуашь бўёқларидан фойдаланишингиз мумкин.







Иван Пахитонов. «Жанубда баҳор»



Исаак Левитан. «Гуллаётган олмазор»

Ўз билимларингизни текширинг

- 1 Ибтидоий жамоа тузуми давридаги одамларнинг тошларга ва қояларга чизган расмлари қандай аталади?
- 2 «Балбал тошлар» тўғрисида нималарни биласиз?
- 3 Бинонинг ташқи кўриниши қандай аталади?
- 4 Сиз ўтмишнинг қандай меъморий ёдгорликларини биласиз?
- 5 Чизмалар расмлардан нимаси билан фарқ қилади?
- 6 «Лойиҳа» дегани қандай тушунча?
- 7 Қоялар юзидан расмлар топилган жой қандай аталади?
- 8 Сиз бу ёдгорликларнинг номларини биласизми?



9

Бу расмларнинг муаллифлари кимлар?



МУНДАРИЖА

Қимматли болалар!5

I чорак

1-2-дарслар. Куз ранглари	7
3-4-дарслар. Перспектива ҳақида тушунча	10
5-6-дарслар. Мавзуга оид натюрморт	14
7-8-дарслар. Хаёл ва фараз қилиш	20
9-дарс. Табиатдаги ва живописдаги ранглар	23

II чорак

1-2-дарслар. Иссик ва совуқ ранглар	26
3-4-дарслар. Бадий умуллаштириш дегани нима?	29
5-6-дарслар. Халқ ижодиёти	32
7-8-9-дарслар. Янги йил арчасини безаш	39
Ўз билимларингизни текширинг	43

III чорак

1-2-дарслар. Киш манзараси	45
3-4-дарслар. Тошлардаги нақшлар	47
5-6-дарслар. Балбал тошлар	49
7-8-9-дарслар. Байрам гулдастаси	51

IV чорак

1-2-3-дарслар. Табиат ва меъморчилик	55
4-5-дарслар. Қанотли дўстларимиз учун уйчалар тайёрлаш	62
6-7-дарслар. Баҳор пейзажи	65
Ўз билимларингизни текширинг	69

Мукованинг биринчи бетида
Т. Курмановнинг «Хон кўтариш» деган асари

Ўқув нашри

Дамир Акматов, Ара Багдасарян

ТАСВИРИЙ-БАДИИЙ МЕХНАТ

Бошлангич мактабларнинг
3-синфи учун дарслик

Қирғизчадан А. Ўринбоев таржимаси

Биринчи босилиши

Мухаррири *К. Байтокова*
Бадий муҳаррир *Д. Тимур*
Компьютер саҳифалаш *А. Аюбян, Б. Тимуров*
Техника муҳаррири *В. Крутякова*
Корректор *С. Набиева*

Босишга рухсат этилди 25.03.2014-й. Шакли 70x100^{1/16}.
Офсет қоғози № 1. «Times» харфи. Ҳажми 4,5 физ. б. т.
Нусхаси 5000. Буюртма № 4

«Билим-компьютер» нашри
Бишкек ш., «Восток-5» маъсеси, 14-2

«Зангак-97» нашри
Ереван ш., пр. Комитаса 49/2

«Принт-Экспресс» нашриёт-полиграфия
комплексига нашр этилган.
Бишкек ш., Куренкеева кўчаси, 89

Хосилова
Муаттар

3

